

Spare parts list
Liste de pièces de rechange
Ersatzteilliste
Lista de piezas de repuesto
Lista de peças
Listino ricambi
Onderdelenlijst
Καταλογος ανταλλακτικῶν
Varaosu luettelo
Reservdelsliste
Reservdelfortegnelse
Reservdelsförteckning

Rock drills
Marteaux-perforateurs
Gesteinsbohrhämmer
Perforadoras
Martelo perfuradoras
Perforatrici
Boorhamers
Αεροσθρεσ
Kallioporakoneet
Bjergboremaskiner
Bergboremaskiner
Bergbormaskiner

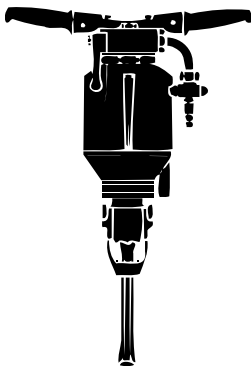

BBD 12T-01
BBD 12TS-01

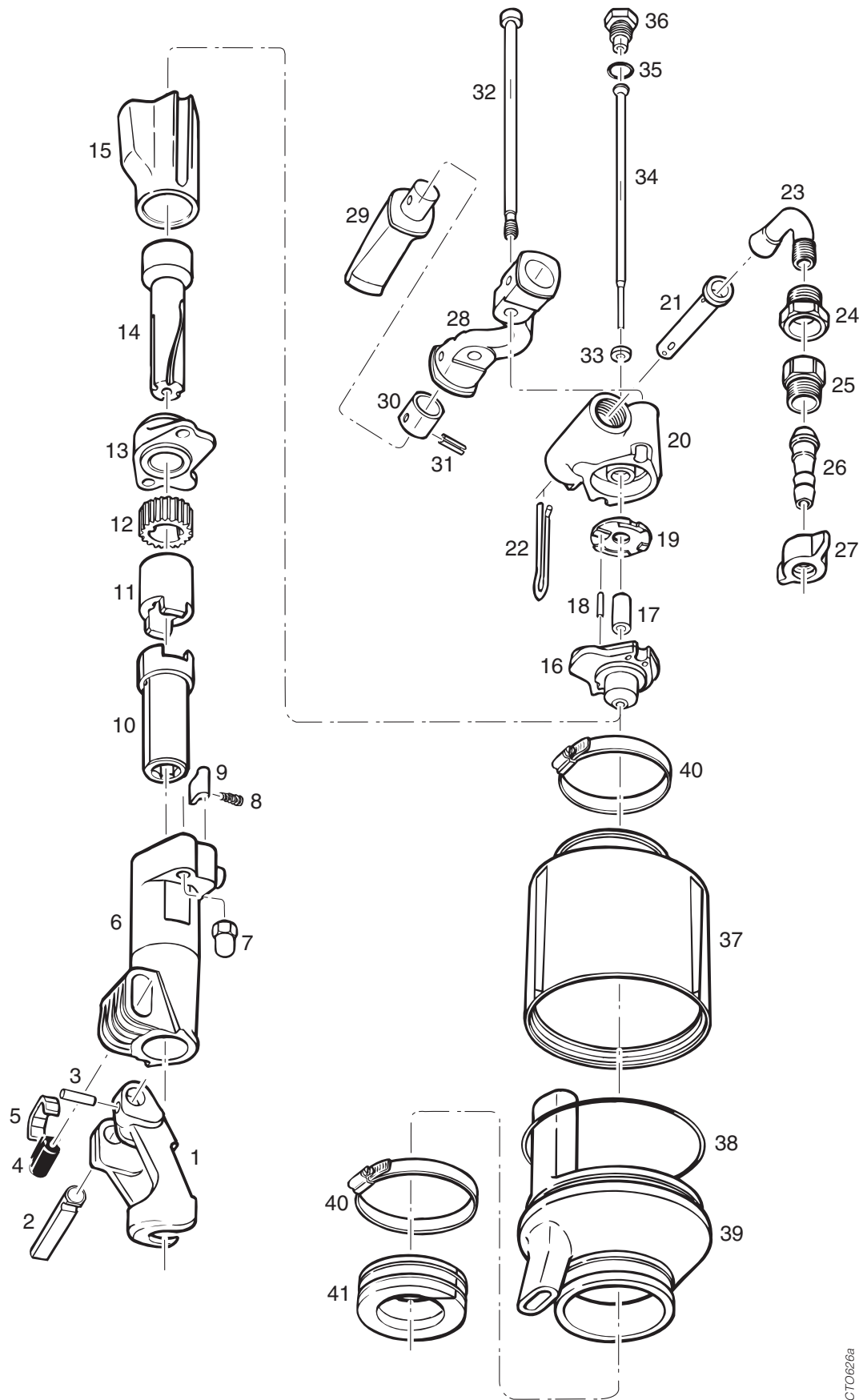

CTO626a

| Fig. No. | Ordering No | Quantity | Description | Dimensions |
|-------------|-------------------|------------|--------------|-------------|
| No. de fig. | Référence | Quantité | Déscription | Dimensions |
| Abb. Nr. | Bestellnummer | Anzahl | Beschreibung | Abmessungen |
| Núm de fig. | Núm. pedido | Cantidad | Descripción | Dimensiones |
| Fig. No | Encomenda No | Qvantidade | Descrição | Dimensões |
| No rif. | No Cat. | Quantità | Descrición | Dimensioni |
| Fig. Nr | Bestel nr. | Aantal | Omschrijving | Afmetingen |
| Αριθ Σχ. | Αριθ. Παραγγελίας | Ποσότητα | Περιγραφή | Διαστάσεις |
| Kuva nr. | Tilaus nro. | Lukumäärä | Nimitys | Mitat |
| Fig. nr. | Bestillingsnummer | Antal | Beskrivelse | Dimensioner |
| Fig. nr. | Bestillingsnummer | Antall | Beskrivelse | Dimensjoner |
| Fig. nr. | Best. nummer | Antal | Beskrivning | Dimensioner |

| | | 12T-01 | 12TS-01 | | |
|-----|--------------|--------|---------|--------------------|--------------|
| 1 | 3115 2475 00 | 1 | 1 | Drill retainer | |
| 2 | 3115 2068 00 | 1 | 1 | Retainer pin | |
| 3 | 0108 1359 00 | 1 | 1 | Slotted spring pin | Ø8x32 mm |
| 4 | 3111 0057 00 | 1 | 1 | Rubber buffer | |
| 5 | 3111 0056 00 | 1 | 1 | Buffer plate | |
| 6 | 3111 0053 00 | 1 | 1 | Front head | |
| 7 | 3111 0062 00 | 2 | 2 | Cap nut | |
| 8** | 3111 0023 00 | 2 | 2 | Conical spring | |
| 9** | 3111 0020 00 | 2 | 2 | Pawl | |
| 10 | 3111 0066 00 | 1 | 1 | Drill chuck | H22x108 mm |
| 11 | 3111 0024 00 | 1 | 1 | Driver | |
| 12 | 3111 0019 00 | 1 | 1 | Ratchet wheel | |
| 13 | 3111 0017 00 | 1 | 1 | Intermediate part | |
| 14 | 3111 0050 00 | 1 | 1 | Piston | |
| 15 | 3111 0015 00 | 1 | 1 | Cylinder | |
| – | 3111 0047 80 | 1 | 1 | Cover compl. | |
| 16 | *) | 1 | 1 | – Cover | |
| 17 | 3111 0048 00 | 1 | 1 | – Bushing | |
| 18 | 0108 3241 00 | 1 | 1 | – Pin | Ø4x22 mm |
| 19 | 3111 0049 00 | 1 | 1 | Main valve | |
| 20 | 3115 2096 00 | 1 | 1 | Throttle housing | |
| 21 | 3115 1967 00 | 1 | 1 | Valve | |
| 22 | 3115 2086 00 | 1 | 1 | Throttle lever | |
| 23 | 3111 0044 00 | 1 | 1 | Inlet nipple | |
| 24 | 3111 0043 00 | 1 | 1 | Adapter | |
| 25 | 3000 5825 02 | 1 | 1 | Adapter | |
| 26 | 3115 1543 00 | 1 | 1 | Hose nipple | 19 mm (3/4") |
| 27 | 9000 0338 00 | 1 | 1 | Wing nut | |
| 28 | 3115 0811 00 | 1 | 1 | Handle bracket | |

** Included in pawl set 3115 9202 90/ Inclus dans kit de blocage 3115 9202 90/ Im Klanensatz enthalten 3115 9202 90/ Forma parte del juego de trinquete 3115 9202 90/ Incluído no conjunto de bloqueio 3115 9202 90/ Inclusi net kit di blocco 3115 9202 90 / Maakt deel uit van de vergrendelset 3115 9202 20/ Συμπεριλαμβάνεται στο συγκρότημα καστάνιας 3115 9202 90/ Sisältyy pidikesarjaan 3115 9202 90/ Inkluderet i spærrepal-sættet 3115 9202 90/ Inkludert i sperrehakesett 3315 9202 20/ Ingår i spärrset 3115 9202 90

*) Not delivered separately/ Non disponible en pièces de rechange/ Nicht separat lieferbar/ No se entrega como repuesto/ Non fornibile separatamente/ Não é vendido/ Niet afzonderlijk leverbaar/ Δεν παρέχεται ξεχωριστά/ Ei toimiteta erikseen/ Leveres ikke separat/ Leveres ikke som reservdel/ Levereras ej som reservdel

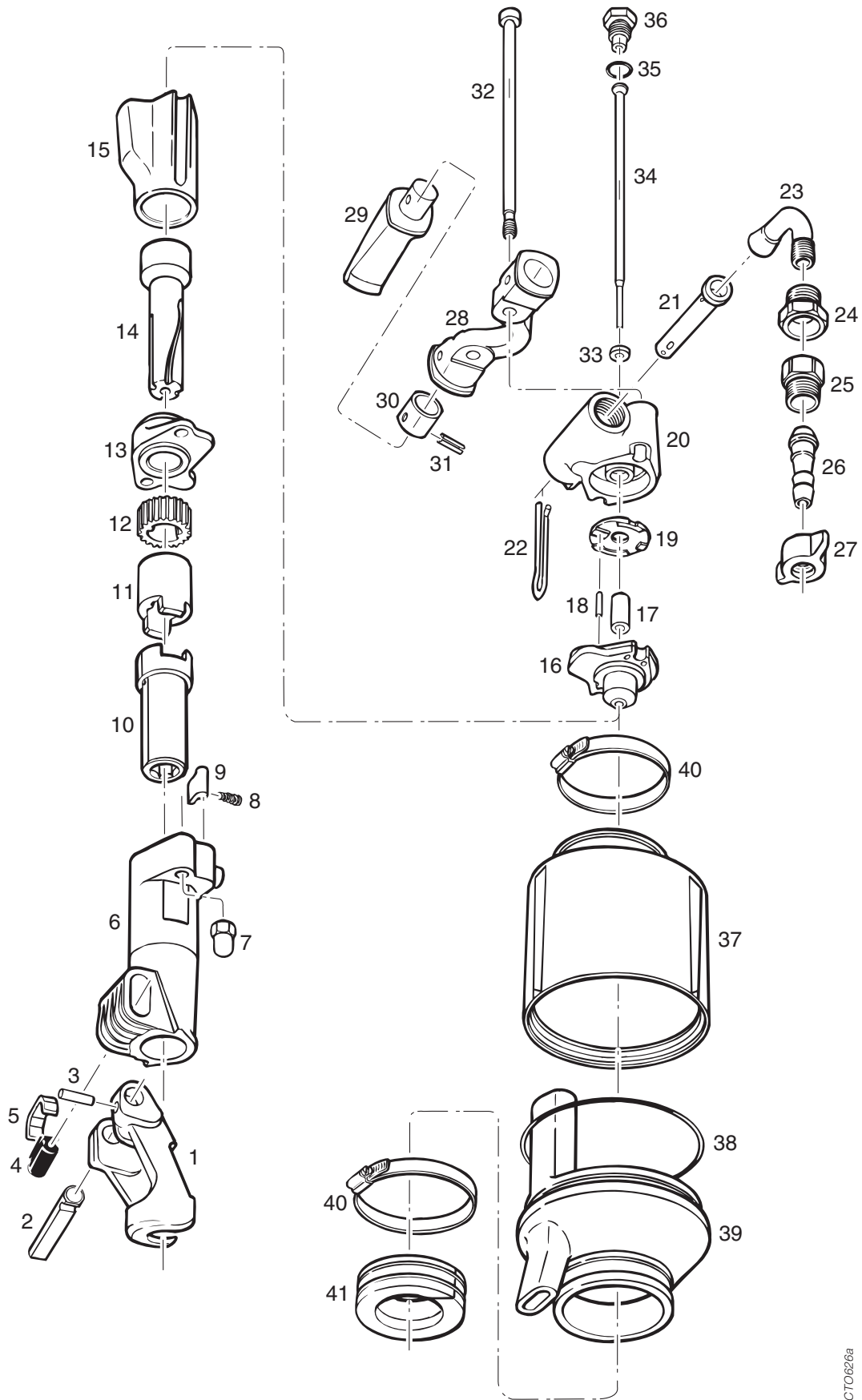

CTO626a

| Fig. No. | Ordering No | Quantity | Description | Dimensions |
|-------------|-------------------|------------|--------------|-------------|
| No. de fig. | Référence | Quantité | Déscription | Dimensions |
| Abb. Nr. | Bestellnummer | Anzahl | Beschreibung | Abmessungen |
| Núm de fig. | Núm. pedido | Cantidad | Descripción | Dimensiones |
| Fig. No | Encomenda No | Qvantidade | Descrição | Dimensões |
| No rif. | No Cat. | Quantitá | Descrición | Dimensiõni |
| Fig. Nr | Bestel nr. | Aantal | Omschrijving | Afmetingen |
| Αριθ Σχ. | Αριθ. Παραγγελίας | Ποσότητα | Περιγραφή | Διαστάσεις |
| Kuva nr. | Tilaus nro. | Lukumäärä | Nimitys | Mitat |
| Fig. nr. | Bestillingsnummer | Antal | Beskrivelse | Dimensioner |
| Fig. nr. | Bestillingsnummer | Antall | Beskrivelse | Dimensjoner |
| Fig. nr. | Best. nummer | Antal | Beskrivning | Dimensioner |

| | | 12T-01 | 12TS-01 | | |
|----|--------------|--------|---------|------------------------|--------------|
| – | 3310 0569 80 | 2 | 2 | Handle, compl. | |
| 29 | *) | 2 | 2 | – Handle | |
| 30 | 3310 0572 00 | 2 | 2 | – Bushing | |
| 31 | 0108 1360 00 | 2 | 2 | Pin | Ø8x36 mm |
| 32 | 3111 0061 00 | 2 | 2 | Side bolt | |
| 33 | 3000 0121 00 | 1 | 1 | Gasket | |
| 34 | 3111 0045 00 | 1 | 1 | Flushing tube | |
| 35 | 0663 2124 00 | 1 | 1 | O-ring | Ø17,3x2,4 mm |
| 36 | 3111 0046 00 | 1 | 1 | Plug | |
| – | 8092 0104 56 | - | 1 | Silencer, compl. | |
| 37 | 3115 2488 00 | - | 1 | – Silencer, upper part | |
| 38 | 0663 6151 00 | - | 1 | – O-ring | Ø134,5x3,0mm |
| 39 | 3115 0772 00 | - | 1 | – Silencer, lower part | |
| 40 | 0347 6116 00 | - | 2 | – Hose clamp | Ø77-87 mm |
| 41 | 3115 0773 00 | - | 1 | – Bushing | |

** Included in pawl set 3115 9202 90/ Inclus dans kit de blocage 3115 9202 90/ Im Klanensatz enthalten 3115 9202 90/ Forma parte del juego de trinquete 3115 9202 90/ Incluído no conjunto de bloqueio 3115 9202 90/ Inclusi net kit di blocco 3115 9202 90 / Maakt deel uit van de vergrendelset 3115 9202 20/ Συμπεριλαμβάνεται στο συγκρότημα καστάνιας 3115 9202 90/ Sisältyy pidikesarjaan 3115 9202 90/ Inkluderet i spærrepal-sættet 3115 9202 90/ Inkludert i sperrehakesett 3115 9202 20/ Ingår i spärrset 3115 9202 90

*) Not delivered separately/ Non disponible en pièces de rechange/ Nicht separat lieferbar/ No se entrega como repuesto/ Non fornibile separatamente/ Não é vendido/ Niet afzonderlijk leverbaar/ Δεν παρέχεται ξεχωριστά/ Ei toimiteta erikseen/ Leveres ikke separat/ Leveres ikke som reservdel/ Leveres ej som reservdel

| Fig. No. | Ordering No | Quantity | Description | Dimensions |
|-------------|-------------------|------------|--------------|-------------|
| No. de fig. | Référence | Quantité | Déscription | Dimensions |
| Abb. Nr. | Bestellnummer | Anzahl | Beschreibung | Abmessungen |
| Núm de fig. | Núm. pedido | Cantidad | Descripción | Dimensiones |
| Fig. No | Encomenda No | Quantidade | Descrição | Dimensões |
| No rif. | No Cat. | Quantità | Descrición | Dimensioni |
| Fig. Nr | Bestel nr. | Aantal | Omschrijving | Afmetingen |
| Αριθ Σχ. | Αριθ. Παραγγελίας | Ποσότητα | Περιγραφή | Διαστάσεις |
| Kuva nr. | Tilaus nro. | Lukumäärä | Nimitys | Mitat |
| Fig. nr. | Bestillingsnummer | Antal | Beskrivelse | Dimensioner |
| Fig. nr. | Bestillingsnummer | Antall | Beskrivelse | Dimensjoner |
| Fig. nr. | Best. nummer | Antal | Beskrivning | Dimensioner |

Optional equipment/ Equipement en option/ Sonderzubehör/ Equipos opcionales/ Equipamento opcional/ Attrezzatura opzionale/ Extra uitrustung/ Σετ γενικής επισκευής/ Lisävarusteet/ Ekstra udstyr/ Ekstra utstyr/ Extra utrustning

| | | 12T-01 | 12TS-01 | | |
|----|--------------|--------|---------|-------------|------------------------------|
| 26 | 9000 0101 00 | 1 | 1 | Hose nipple | Ø16 mm (5/8") |
| 42 | 9030 2046 00 | 1 | 1 | Hose | Ø16 mm (5/8") Pre-mounted |
| 42 | 9030 2047 00 | 1 | 1 | Hose | Ø19 mm (3/4") Pre-mounted |
| 42 | 9030 2065 00 | 1 | 1 | Hose (US) | Ø19 mm (3/4") Pre-mounted |

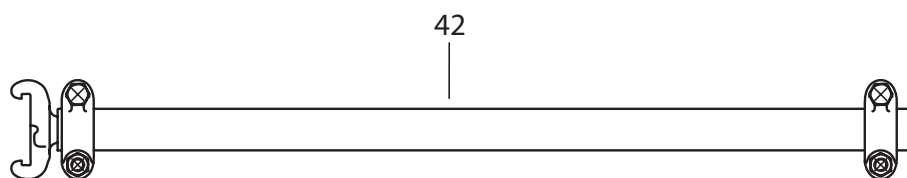

Synthetic oil AIR-OIL/ Huile synthétique AIR-OIL/ Synthetisches Öl AIR-OIL/ Aceite sintético AIR-OIL/ Sintético óleo AIR-OIL/ Olio sintetico AIR-OIL/ Synthetische olie AIR-OIL/ Συνθετικό λάδι AIR-OIL/ Synteettinen öljy AIR-OIL/ Syntetisk olie AIR-OIL/ Syntetisk olje AIR-OIL/ Syntetisk olja AIR-OIL

| | | |
|--------------|-------------------|-------|
| 8099 0202 40 | Air oil bottle | 0.2 l |
| 8099 0202 36 | Air oil bottle | 1 l |
| 8099 0202 02 | Air oil container | 5 l |
| 8099 0202 20 | Air oil container | 25 l |
| 8099 0202 28 | Air oil barrel | 200 l |

Use only authorized parts. Any damage or malfunction caused by the use of unauthorized parts is not covered by Warranty or Product Liability.

N'utiliser que des pièces approuvées. Tout endommagement ou fonctionnement défectueux résultant de l'utilisation de pièces non approuvées n'est pas couvert par Garantie et responsabilité du produit.

Nur zugelassene Teile verwenden. Schäden oder Funktionsstörungen, die auf die Verwendung nicht zugelassener Teile zurückzuführen sind, fallen nicht unter die Garantie- oder Produkthaftungsbestimmungen.

Sólo se pueden usar piezas autorizadas. Cualquier daño o funcionamiento defectuoso causado por el uso de piezas no autorizadas no se cubren por la Garantía o la Responsabilidad del Producto.

Use apenas peças autorizadas. Qualquer avaria ou mau funcionamento motivado pelo uso de peças não é coberto por garantia ou responsabilidade de riscos causados pelo produto.

Usare solamente parti autorizzate. I danni o disturbi del funzionamento causati dall'uso di parti non autorizzate, non sono coperti dalla Garanzia né dall'Assicurazione del prodotto.

Gebruik uitsluitend geautoriseerde onderdelen. Schade of gebreken veroorzaakt door het gebruik van niet-geautoriseerde onderdelen vallen niet onder de garantie of de produkt-aansprakelijkheid.

Χρησιμοποιείτε μόνο εγκεκριμένα εξαρτήματα. Τυχόν καταστροφή ή βλάβη η οποία προκαλείται από τη χρήση μη εγκεκριμένων εξαρτημάτων δεν καλύπτεται από την Εγγύηση ή την Ευθύνη Προϊόντος.

Käytä vain hyväksytyjä varaosia. Takuu ja tuotevastuu eivät korvaa hyväksymättömien varaosien käytöstä aiheutuvia vaurioita tai toimintahäiriöitä.

Brug kun autoriserede dele. Enhver skade eller fejlfunktion, der skyldes brugen af ikke-autoriserede dele, er ikke dækket af garantien eller produktansvarsforsikringen.

Bruk bare godkjente deler. Enhver skade eller funksjonsfeil som skyldes bruk av ikke godkjente deler dekkes ikke av garanti eller produktansvar.

Använd endast godkända reservdelar. Skada eller funktionsfel som beror på användning av ej godkända reservdelar täcks inte av garantiåtaganden eller produktansvar.

Any unauthorized use or copying of the contents or any part thereof is prohibited. This applies in particular to trademarks, model denominations, part numbers and drawings.

Toute utilisation ou reproduction non autorisée du contenu, ou d'une partie du contenu, est illicite. Cela s'applique particulièrement aux marques déposées, aux désignations de modèles, aux numéros de pièces et aux plans.

Unbefugter Gebrauch oder das Kopieren des Inhalts, auch auszugsweise, ist verboten. Dies gilt besonders für Warenzeichen, Modellbezeichnungen, Teilnummern und Zeichnungen.

Está prohibido cualquier uso o copia no autorizada del contenido o de cualquier parte de éste. Esto se aplica en especial a marcas registradas, denominaciones de modelos, números de piezas y dibujos.

Qualquer utilização não autorizada ou cópia de qualquer peça é expressamente proibida. Isto aplica-se em particular ás marcas registadas, denominação dos modelos, referência de peças e desenhos.

E' vitata qualsiasi forma d'uso o copiatura non autorizzata del contenuto, anche parziale, con particolare riguardo ai marchi di fabbrica, alle denominazioni dei modelli, ai numeri delle parti ed ai disegni.

Niet-geautoriseerd gebruik of kopiëren van de inhoud of een deel daarvan is niet toegestaan. Dat geldt in het bijzonder voor handelsmerken, model-benamingen, onderdeel nummers en tekeningen.

Τυχόν μη εξουσιοδοτημένη χρήση ή αντιγραφή των περιεχομένων οποιουδήποτε μέρους του παρόντος απαγορεύεται. Αυτό ισχύει ιδιαίτερα στα σήματα κατατεθέντα, τις ονομασίες μοντέλων, τους αριθμούς ανταλλακτικών και τα σχεδιαγράμματα.

Sisällön tai sen osan luvaton käyttö tai kopiointi on kielletty. Tämä koskee erityisesti tavaramerkkejä, mallien nimiä, osanumeroita ja piirustuksia.

Enhver ikke-autoriseret brug eller kopiering af indholdet eller nogen del deraf er forbudt. Dette gælder især varemærker, modelbetegnelser, reservedelsnumre og tegninger.

Enhver ikke godkjent bruk eller kopiering av innholdet eller noen del av det er forbudt. Dette gjelder i særlig grad varemærker, modellbetegnelser, delnummer og tegninger.

Ej i förväg godkänd användning eller kopiering av innehållet eller del av detta är förbjuden. Detta gäller speciellt varumärken, modellbeteckningar, reservdelsnummer och ritningar.